

Technique  
Info  
Service



# FILTRE D'HABITACLE

**PUBLITEST**

BP 88

92503 RUEIL MALMAISON

• Tél. : 08 90 80 58 57\* •

• Fax : 33 (0)1 30 15 28 55 •

[info@auto-publitest.com](mailto:info@auto-publitest.com)

[www.auto-publitest.com](http://www.auto-publitest.com)

\*0.15 €/M

**- Les Plastifiés (A4) -**

Géométrie des trains roulants - Maintenance moteurs essence - Maintenance mise au point moteurs diesel -  
Gestion moteurs essence - Gestion électronique de l'injection diesel - Fiches de mesures CELETTE Métro 2000 -

**- Les Manuels (A4) -**

Courroies de distribution - Le guide de l'entretien - L'entretien de la climatisation - Gestion moteurs essence - Géométrie des trains roulants

**- Les Mementos (A6) -**

Capacités huile moteur - Indicateur de maintenance - Filtre d'habitacle - Bouteille filtrante et déshydrateur

**- Pavillons, banderoles - CDROM - Internet - Fax**

Périodicité (kms) : 20000

Temps barémé: 0.3 heures.centièmes

Citroën C5 (D) de 2000 à 2004

Citroën C5 P.2 (R) depuis 2004

## DÉPOSE DU COMPOSANT

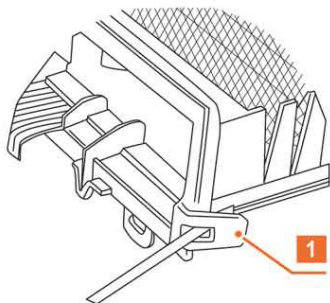

900



0159

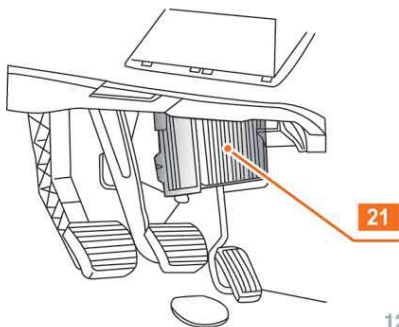

1230

## **IMPLANTATION**

Positionné verticalement sous le tableau de bord côté conducteur.

## **ACCESSIBILITÉ**

Déposer:

- La garniture située sous la planche de bord côté conducteur.
- Le cache sous la planche de bord.

## **DÉPOSE DU COMPOSANT**

Déclipser:

- [1] les ergots de maintien à l'aide d'un tournevis.

Dégager le filtre en le tirant vers le bas [21].

## **REPOSE**

Procéder dans l'ordre inverse de la dépose.