

MODELLO**Alfa-Romeo 147 (937)**

150 cv 2 i 16V mot: AR32310

Alfa-Romeo 166 (936)

2 i 16V mot: AR34103

TS 2 i 16V mot: AR36301

Alfa-Romeo 166 P.2 (936)

T.S. 2 i 16V mot: AR36301

ACCESSIBILITÀ**PROCEDURE GENERALI**

Sollevarlo e bloccare il veicolo.
 Segnalare il codice antifurto del autoradio.
 Scollegare il morsetto negativo della batteria.
 Sostituire la cinghia comando organi vari.
 In nessun caso si può far ruotare il motore dalla puleggia albero distribuzione.
 Far ruotare il motore nel senso normale di rotazione eccetto indicazioni contrarie.
 Rispettare le coppie di serraggio prescritte.

STACCO

Posizionare il veicolo sul ponte sollevatore.

Rimuovere:

- La ruota anteriore destra.
- Il passaruota anteriore destro.
- La cinghia comando organi vari motore.
- La puleggia del albero motore.
- Il tenditore avvolgitore della cinghia organi vari.
- Il tenditore della cinghia organi vari.
- I coperchi di protezione della cinghia comando distribuzione.
- Il coperchio delle bobine di accensione sulla testa.
- Le bobine di accensione.
- Le candele.
- Il coperchio punterie.

CINGHIA DI DISTRIBUZIONE**LEGGENDA**

- (A2) puleggia dentata del albero distribuzione lato aspirazione.
 (A3) puleggia dentata del albero distribuzione lato scarico.
 (B2) puleggia conduttrice del albero motore.
 (C2P) puleggia dentata della pompa ad acqua.
 (G2) tenditore avvolgitore.
 (G1) tenditore.
 (B1) puleggia del albero motore.
 (O1) cinghia comando distribuzione.
 (O5) cinghia albero controrotante.
 (9) puleggia dentata del albero controrotante.

STACCO DELLA CINGHIA ALBERI CONTROROTANTI**Rimuovere:**

- Le candele del cilindro n.1.

Porre:

- Un comparatore (T) con adattatore al posto della candela centrale.

**Porre:**

- L'attrezzo di rotazione della puleggia dentata del albero motore.

Ruotare:

- Lentamente l'albero motore (B2) fino al PMS sul cilindro n.1.

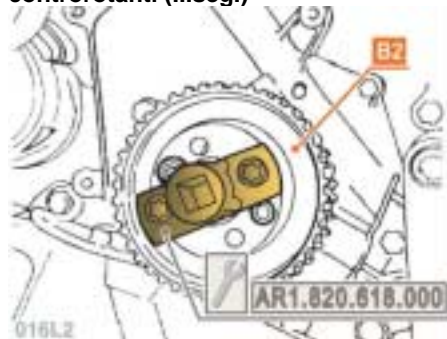
Stacco della cinghia alberi controrotanti (...seg.)**Controllare:**

- La corrispondenza degli riferimenti (A) albero controrotante.

Stacco della cinghia alberi controrotanti (...seg.)**Allentare:**

- Il dado (D) del tenditore (G1b) della cinghia d'albero controrotante.

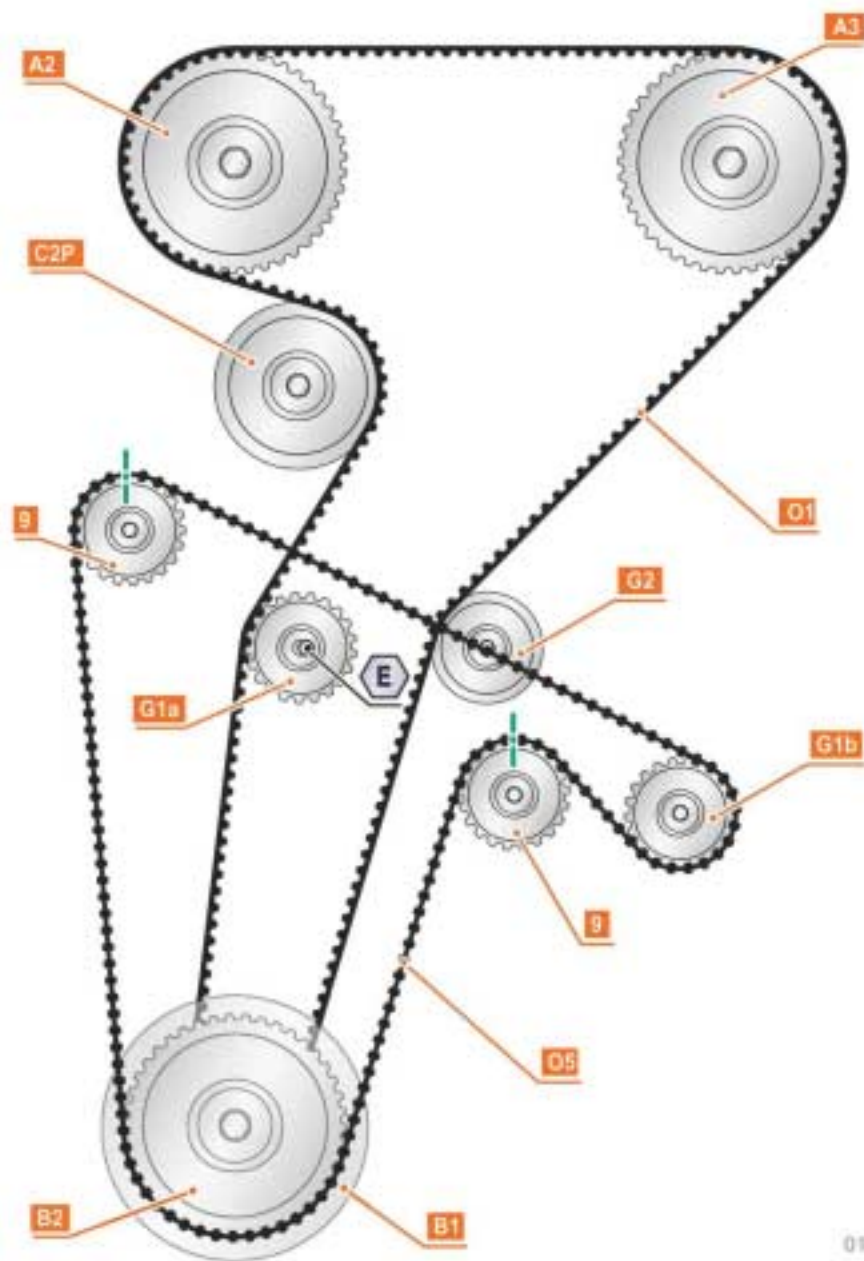

016

Stacco della cinghia alberi controrotanti (...seg.)

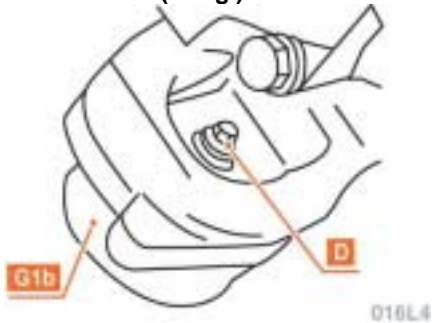

Rimuovere:

- La cinghia (O5) degli alberi controrotanti.

STACCO DELLA CINGHIA COMANDO DISTRIBUZIONE

Controllare:

- Che l'albero motore sia al PMS sul cilindro n.1.

Allentare:

- La vite di fissaggio (E) del tenditore (G1).

Allentare:

- La cinghia comando distribuzione (O1).

Rimuovere:

- La cinghia comando distribuzione (O1).

RIATTACCO DELLA CINGHIA COMANDO DISTRIBUZIONE

Allentare:

- Le viti di fissaggio delle puleggia dentata albero distribuzione aspirazione (A2) mantenendola con l'attrezzo anticoppia.

Rimuovere:

- Le viti di fissaggio delle puleggia dentata albero distribuzione scarico (A3) mantenendola con l'attrezzo anticoppia.

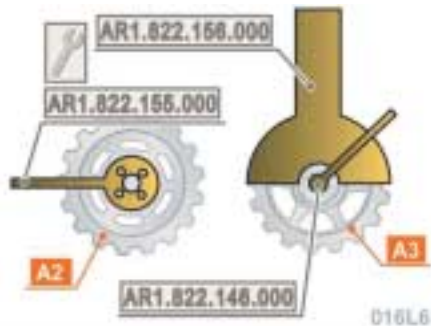

Rimuovere:

- I cappelli d'albero distribuzione. Cilindro n.3 lato scarico.

Cilindro n.2 lato aspirazione.

Porre:

- L'attrezzo di messa in fase al posto degli cappelli rimossi.

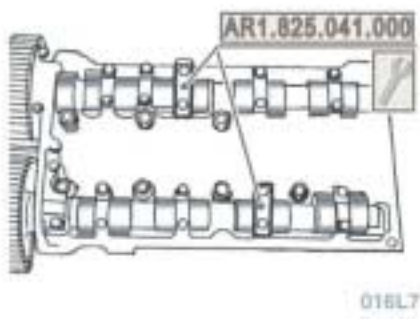

Porre:

- La cinghia comando distribuzione (O1).

Tendere:

- La cinghia al massimo utilizzando l'attrezzo di tensionamento.

Serrare:

- La vite di fissaggio (E) del tenditore.

Serrare di nuovo:

- Le viti di fissaggio delle pulegge dentate alberi distribuzione aspirazione e scarico con i attrezzi anticoppia.

Aspirazione:

Coppia di serraggio (1,2) daN.m.

Scarico:

Coppia di serraggio (de 10) (à 12,4) daN.m.

Rimuovere:

- Gli attrezzi di fasatura.

Riattaccare:

- I cappelli d'albero distribuzione. Coppia di serraggio (1,3) (1,6) daN.m.

Ruotare:

- L'albero motore di due giri fino al PMS del cilindro n.1.

Allentare:

- La vite di fissaggio (E) del tenditore (G1).

Far corrispondere:

- Il riferimento mobile (F) del tenditore (G) con il foro di riferimento del basamento aiutandosi con l'attrezzo di tensionamento.

Coppia di serraggio (2,1) (2,6) daN.m.

AGGIUSTAMENTO DELLA TENSIONE DELLA CINGHIA

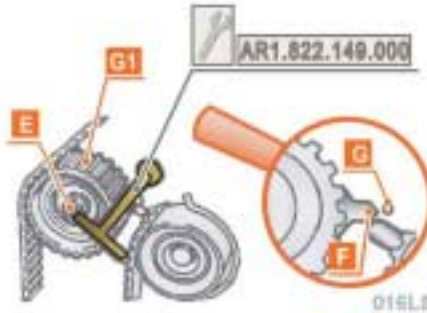

RIATTACCO DELLA CINGHIA COMANDO DISTRIBUZIONE

Rimuovere:

- Il comparatore centesimale (T).

Riattaccare:

- Le candele.

RIATTACCO DELLA CINGHIA DEGLI ALBERI CONTROROTANTI

Controllare:

- La corrispondenza degli riferimenti (A) albero controrotante.

Riattaccare:

- Provvisoriamente il coperchio inferiore della cinghia comando distribuzione.
- Provvisoriamente la puleggia del albero motore (B1).

Aggiustare:

- La corrispondenza degli riferimenti sulla puleggia (B) e il coperchio (C).

Rimuovere:

- La puleggia del albero motore (B1).
- Il coperchio inferiore distribuzione.

Porre:

- La cinghia (O5) degli alberi controrotanti.

Far coincidere:

- Il foro di riferimento (H) al centro del settore di rotazione (I).

AGGIUSTAMENTO DELLA TENSIONE DELLA CINGHIA

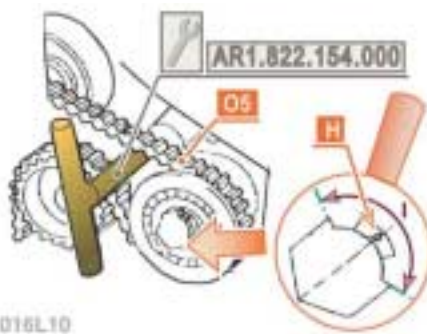

Serrare:

- Il dado (D) del tenditore (G1b) della cinghia d'albero controrotante.

RIATTACCO

Riattaccare:

- Le diversi parti rimossi nel ordine inverso delle stacco.

CINGHIA DI TRASMISSIONE DEGLI ACCESSORI A

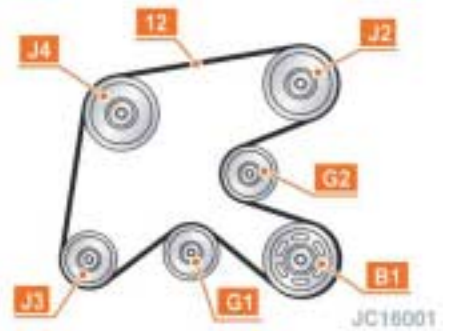

(G1) tenditore.

(B1) puleggia del albero motore.

(J3) puleggia del alternatore.

(W12) cinghia di trasmissione degli accessori.

(J2) puleggia del compressore del A/C.

(G2) tenditore avvolgitore.

(J4) puleggia del servosterzo.

CINGHIA DI TRASMISSIONE DEGLI ACCESSORI B

Servosterzo
A/C compressore
Alternatore

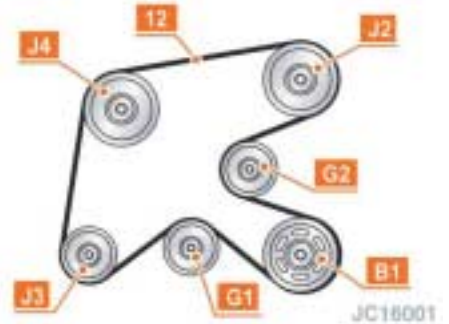

(J2) puleggia del compressore del A/C.

(G1) tenditore.

(G2) tenditore avvolgitore.

(B1) puleggia del albero motore.

(J3) puleggia del alternatore.

(J4) puleggia del servosterzo.

(12) cinghia di trasmissione degli accessori.